

## 齿规

可提供用作齿条固定件的齿条短条，以帮助安装 GV3、SL2 和 PRT2 系统的拼接齿条”。下图显示了 GV3 齿条的安装方法。

确保齿条，或者带齿条导轨，靠紧安装基准或者销钉，紧密拼接对齐。将一个导轨牢牢固定到位，一个导轨松开，将齿规夹入两个齿条的两端，确保接合处两侧的所有齿条都啮合良好。

两个齿条之间可能有很小的间隙。如果间隙超过 0.05 毫米，或者导轨的两端在齿正确啮合之前就已对接，请联系 Hepco 的技术部门。

设置好导轨位置后，拧紧前几个导轨固定螺钉，然后再卸下固定件，以确保保持导轨位置。设置完毕后，检查齿条设置件是否在中心齿上摇动。这表明齿规之间的距离太近，需要加大间隙。

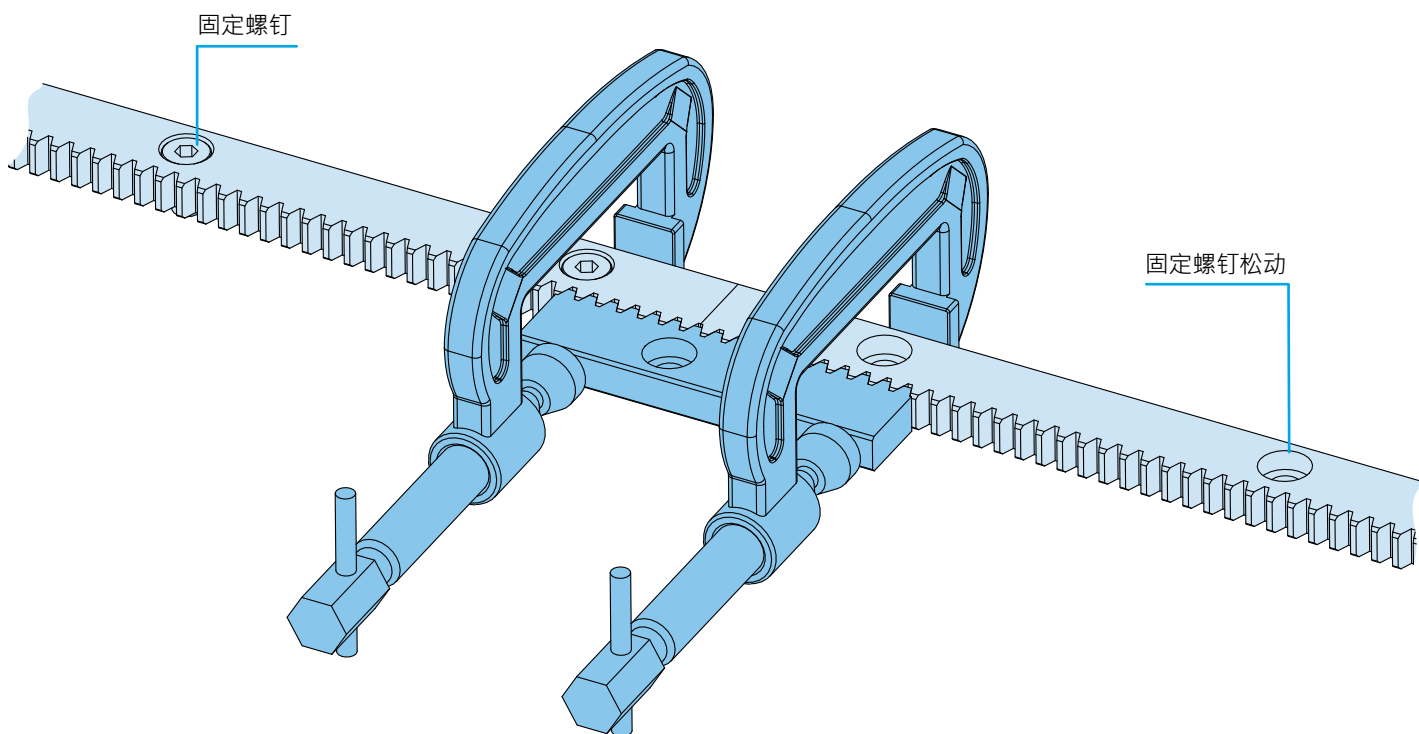

齿条固定部件的部件号 列于右表。如需更多信息或帮助确定所需的齿条固定件，请联系 Hepco 的技术部门。

齿条	齿规型号
模数 0.7 · 直齿	RSP-0.7S
模数 1 · 直齿	RSP-1.0S
模数 1.5 · 直齿	RSP-1.5S
模数 2 · 直齿	RSP-2.0S